

Carriza

Cabana infantil para colgar

Quen de rapaz non ten levado a cabo un proceso secesionista na súa casa e constituído un novo estado na horta, no que un sempre aspiraba a ser o máximo dirixente da organización, ou cando menos ter un bo *carghiño* nela? Todo se centraba en artellar dunha forma rápida e económica unha fortaleza defensiva de difícil acceso, con posto de vixía e obrigado uso dunha contrasinal para acceder ao seu interior.

Instrucións para fabricación doméstica

Deseño: Cenlitrosmetrocadrado

Xuño de 2014



Corda trenzada de nailon \varnothing 5mm.

Barrote de pino de sección 40x30 mm.

Parafuso DIN 603 cincado M8
Cáncamo femia cincado DIN 582

Saca grande de rafia ou Big/Bag
900x900x1000 mm.

Corda trenzada de nailon \varnothing 20mm.

Cinta de amarre de nailon

Corda trenzada de nailon \varnothing 5mm.

Piqueta metálica

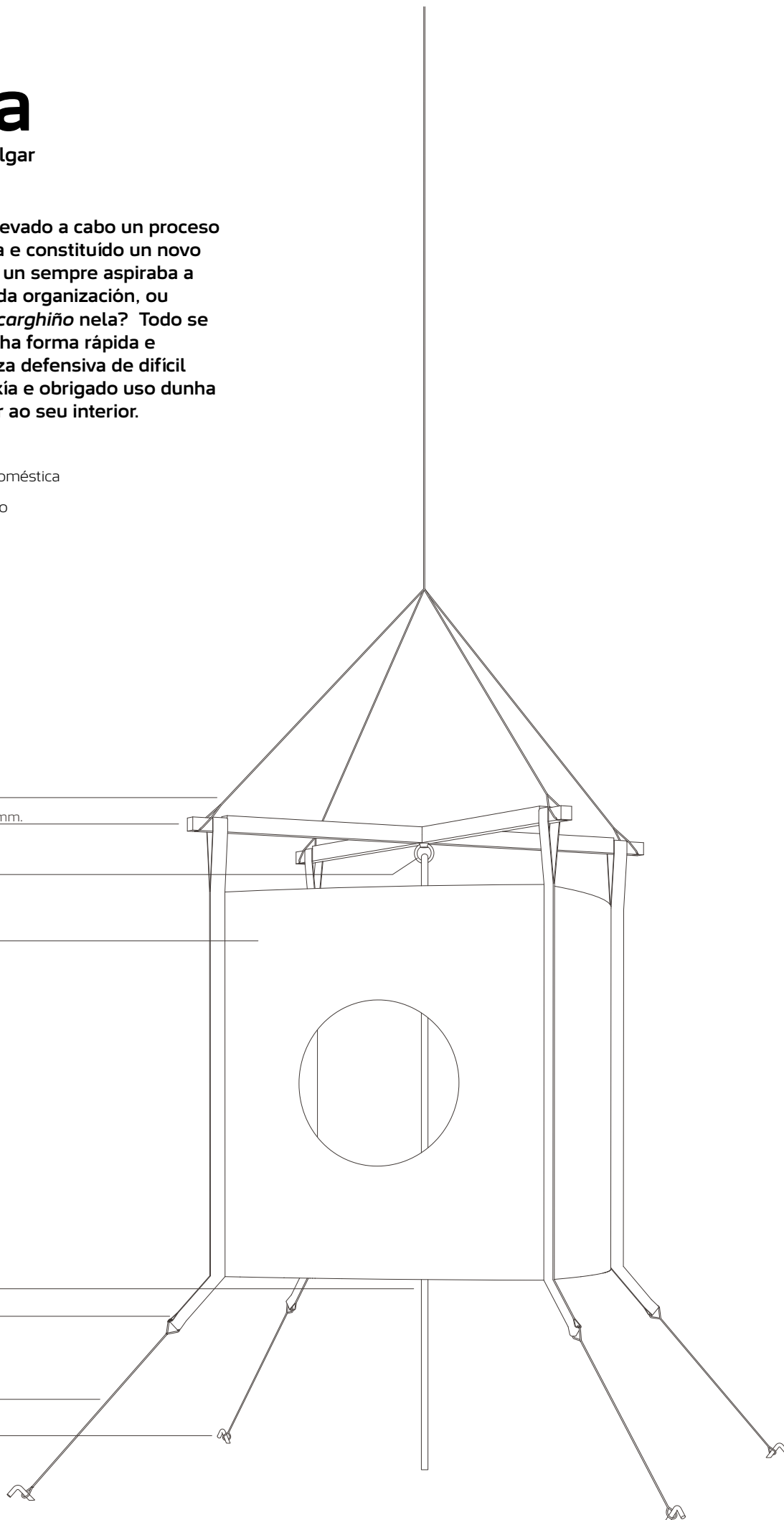

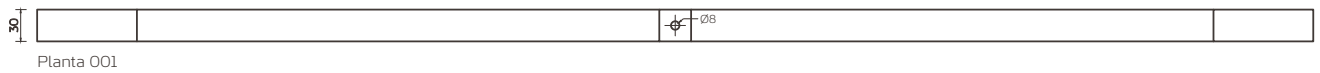
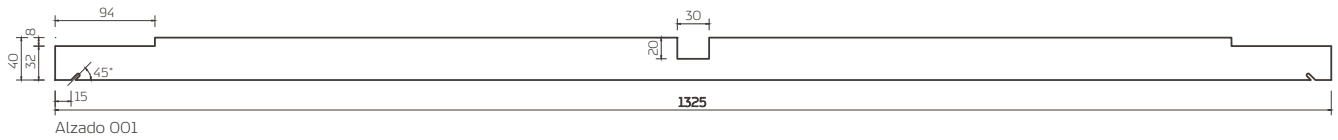
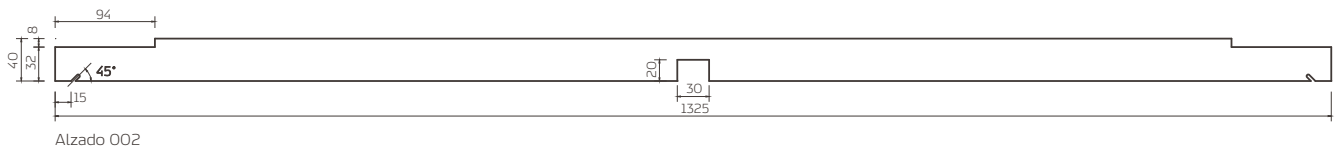

Barrote de pino de sección 40x30x1325 mm.

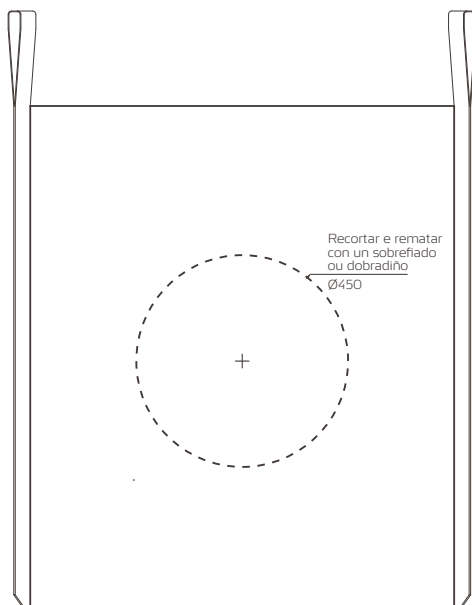

Alzado

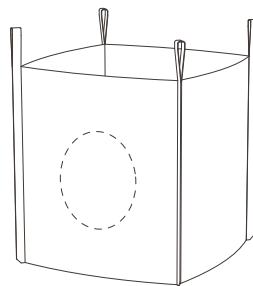

Axonometría
Saca grande de rafia ou Big/Bag
900x900x1000 mm.

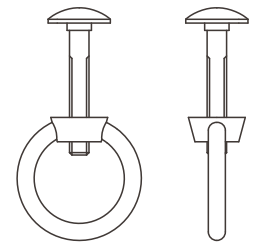

Parafuso DIN 603 cincado M8
Cáncamo femia cincado DIN 582

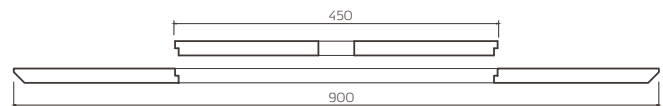

Sección

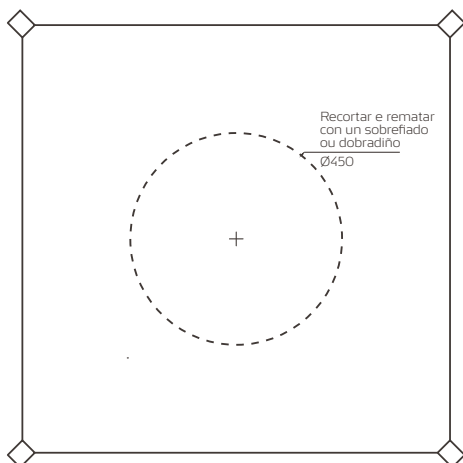

Planta
Saca grande de rafia ou Big/Bag 900x900x1000 mm.

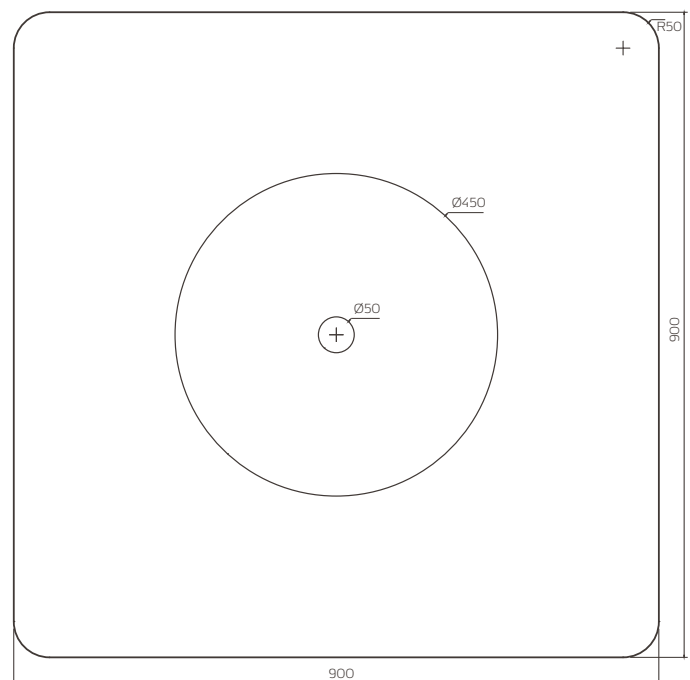

Planta
Base interior con tapa de tableiro contrachapado e. 20mm.

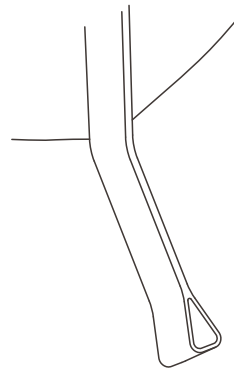
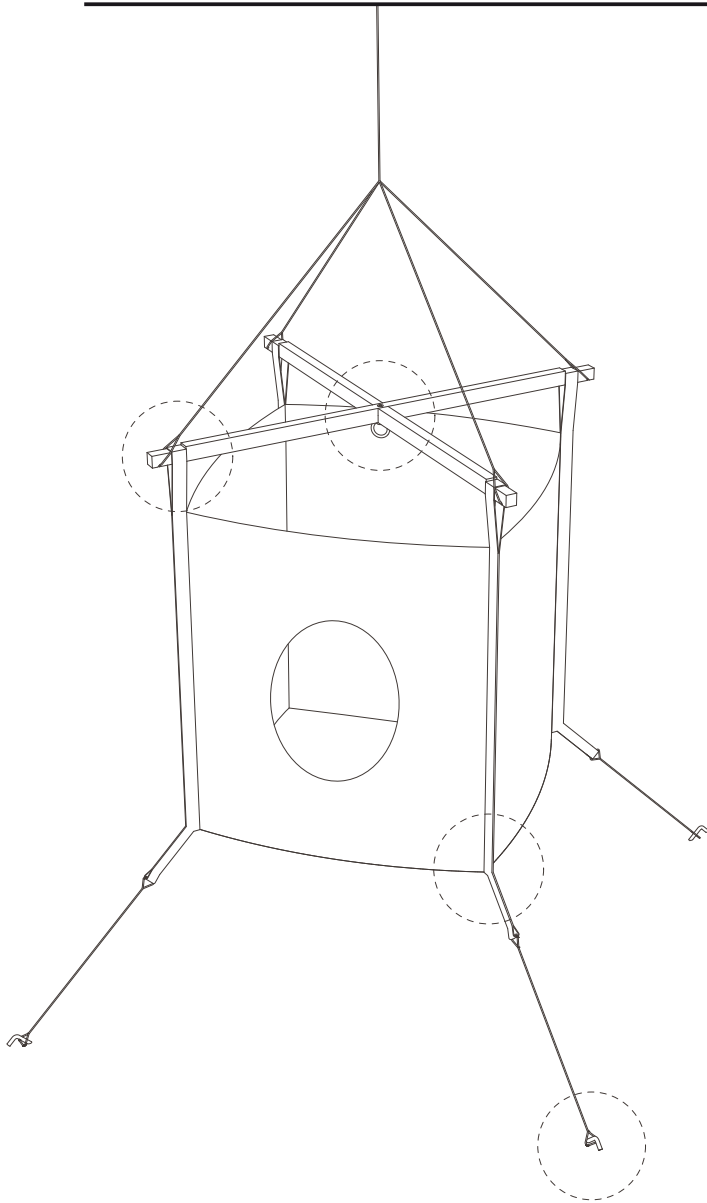

Cosido do tirante à saca.
Cinta de amarre de nailon con asa.

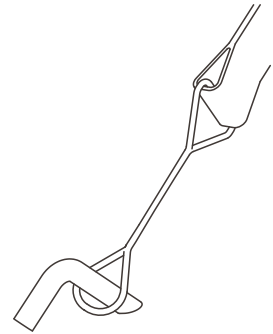

Unión entre o tirante e a piqueta.
Corda trenzada de nailon Ø 5mm. con dobre asa.

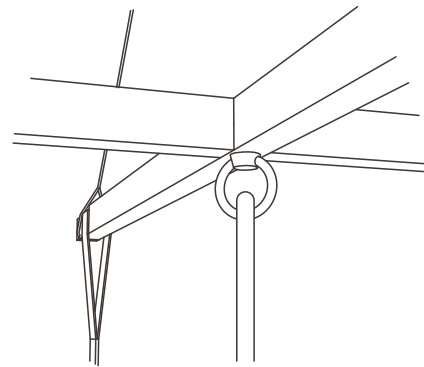

Unión entre barrotes.
Encaixalos barrotes na súa posición e apertalos co parafuso e cáncamo.

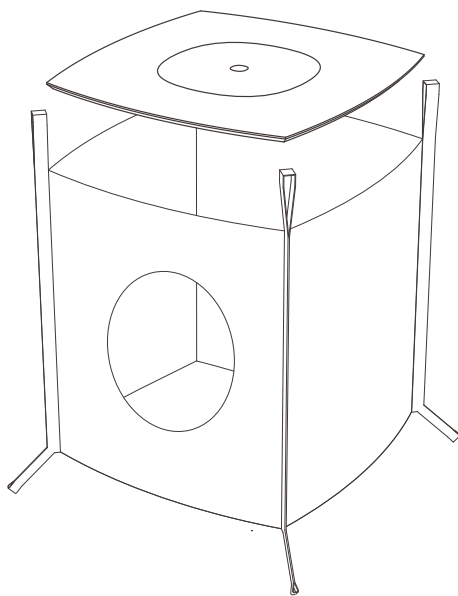

Colación da base
Introducila base no interior da saca previamente recortada, de xeito que quede ben rechán

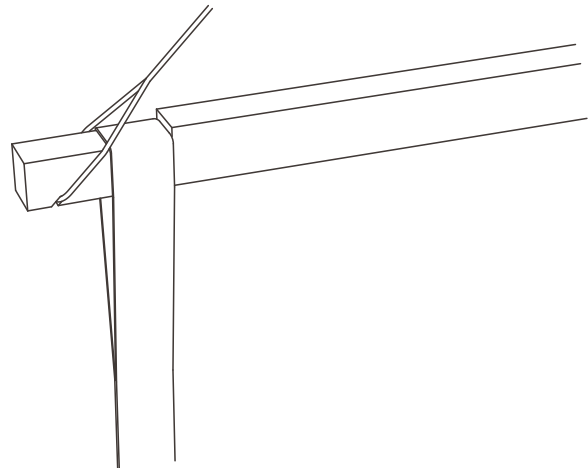

Encontro de esquina entre asa, barrote e corda.
Vestila asa da saca ate o final do rebaixe e logo encaixala corda na ranura.

carriza

instalación

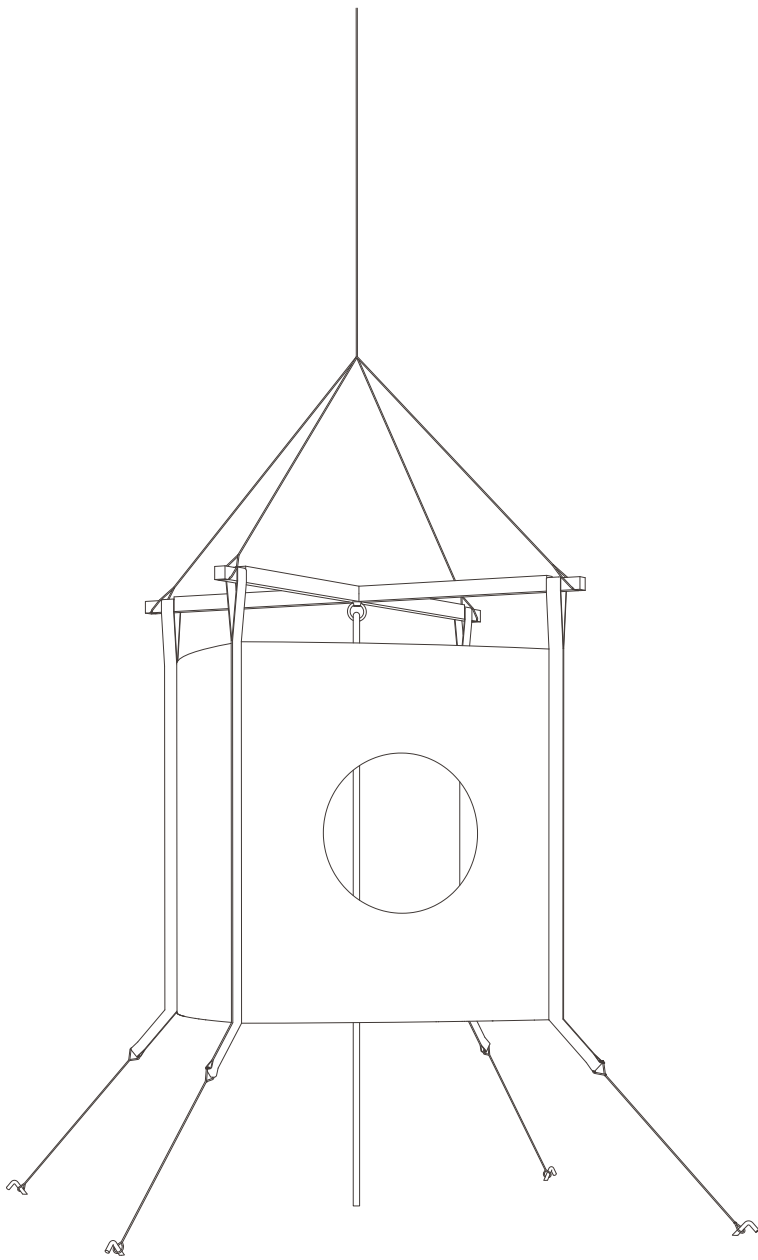
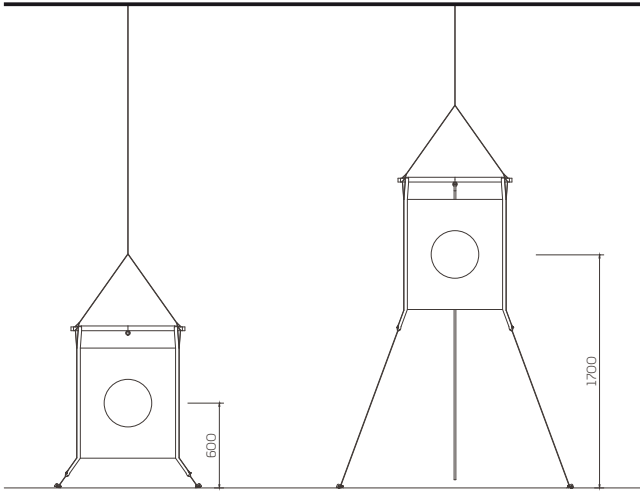

Posición baixa
O acceso ao interior faise pola parte frontal.

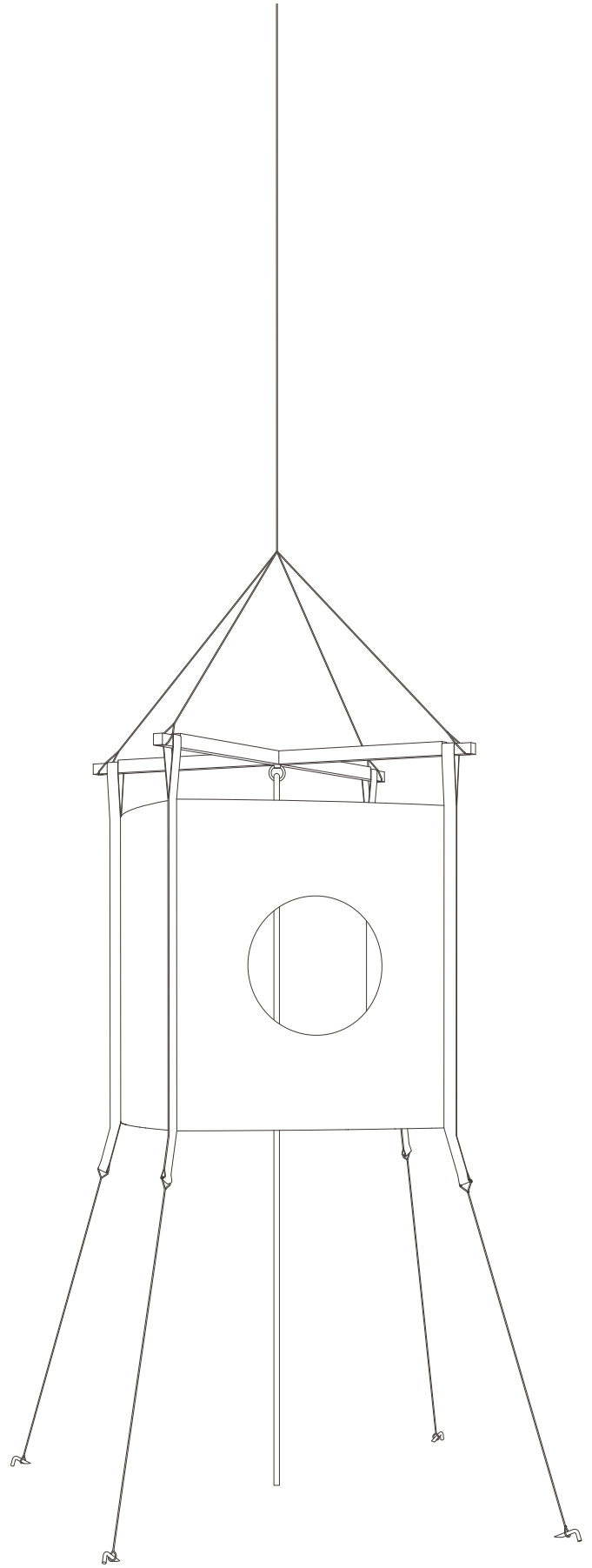

Posición alta
O acceso ao interior faise pola parte inferior.